

ПРИМЕНЕНИЕ ВЫСОКОСКОРОСТНОЙ 3D ПЕЧАТИ В ИЗГОТОВЛЕНИИ ИЗДЕЛИЙ ДЛЯ ОТЛИВКИ

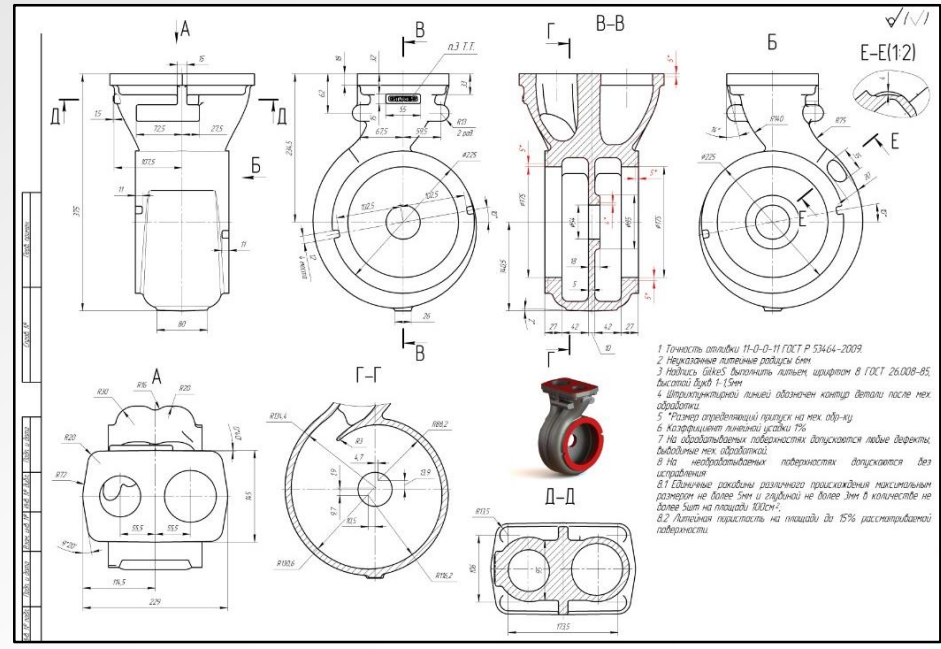

ООО «ЗД ЛАЙФ»
Благинин Сергей

Изготовление мастер-моделей крупногабаритных изделий насосного оборудования



Изготовление мастер-моделей крупногабаритных изделий насосного оборудования

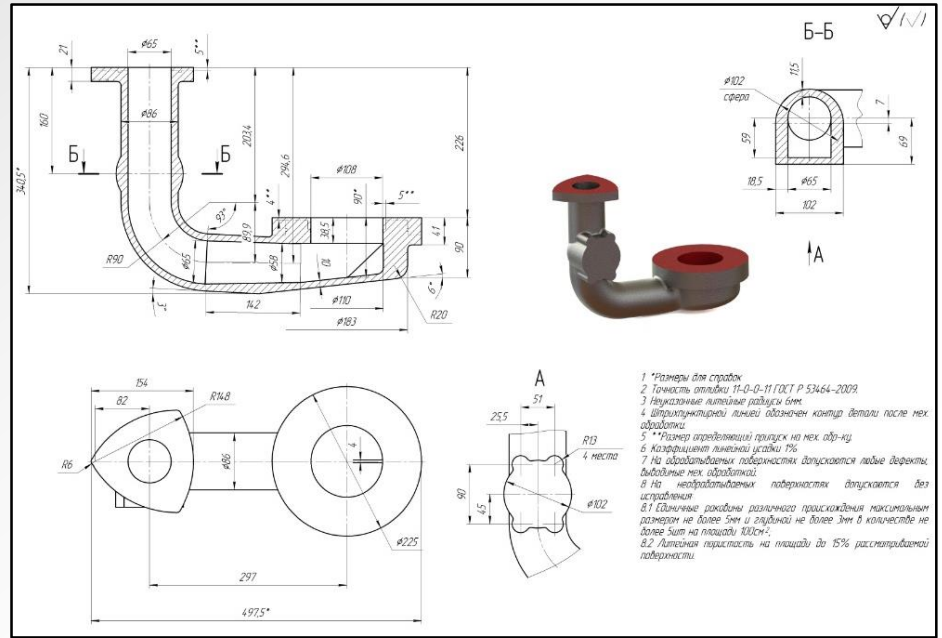

Подготовка к высокоточному сканированию и созданию
точных цифровых моделей



Подготовка к высокоточному сканированию и созданию
точных цифровых моделей



Масляный радиатор оборудования нефтедобычи
производства Великобритании

Изготовление мастер-моделей для отливки скульптур из металла



Применяемое оборудование 3DLIFE для изготовления мастер-моделей

3DLIFE START

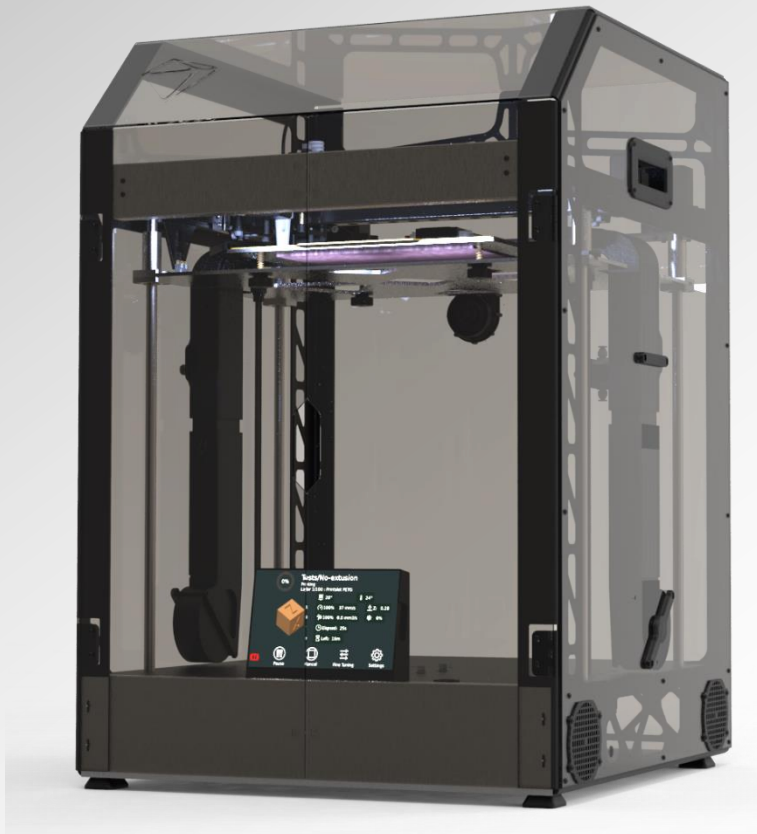

Максимальная
скорость печати
600 мм/сек

Размеры построения
300 x 300 x 400

Экструдер
450°C

Платформа
150°C



Высокоскоростная 3д печать до 600 мм /с

Создавай сверхбыстро конечные изделия и прототипы. От оригинала до модели за считанные часы.

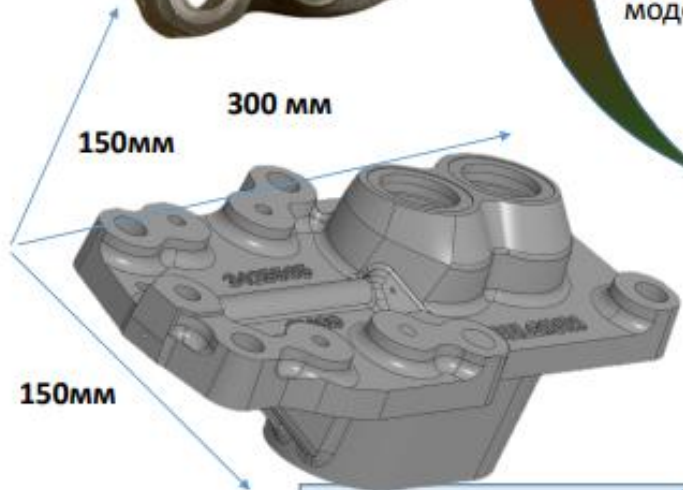

3DLIFE START
19 часов
Обычные принтеры:
2 дня 2 часа

Макс. скорость 600 mm/s	Макс. ускорение 20000 mm/s²	Макс. Поток экструдера 75 mm³/s 270 cm ³ /h
--	---	---

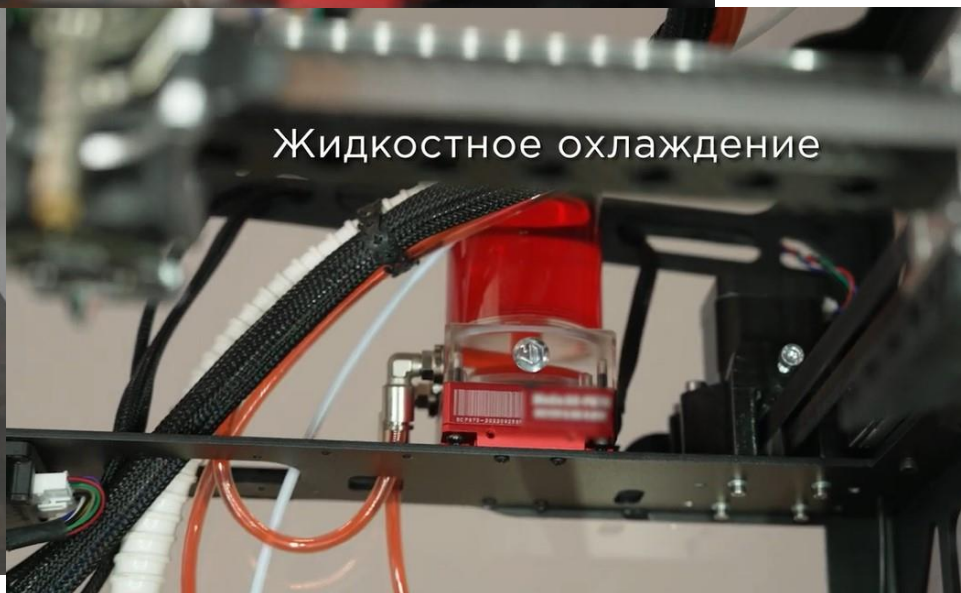
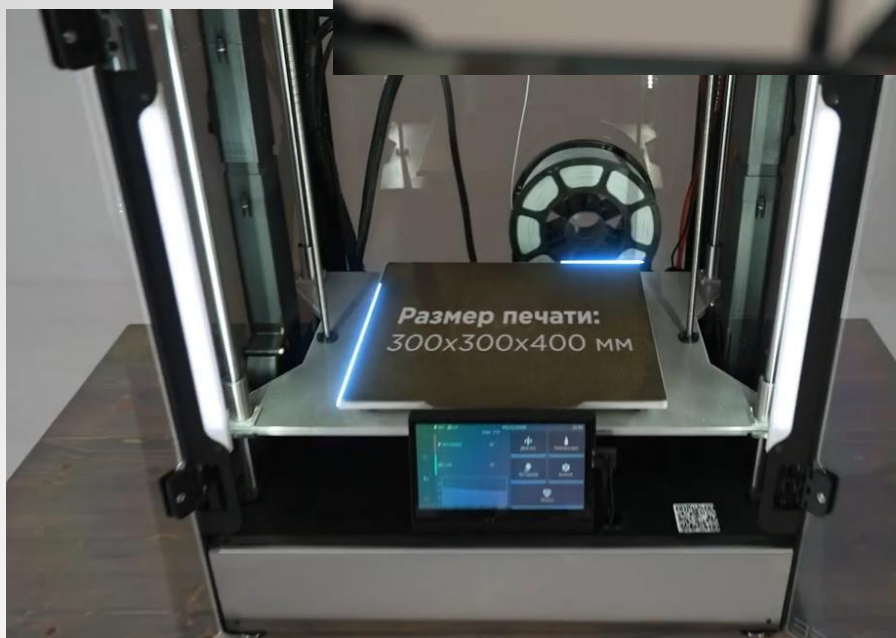
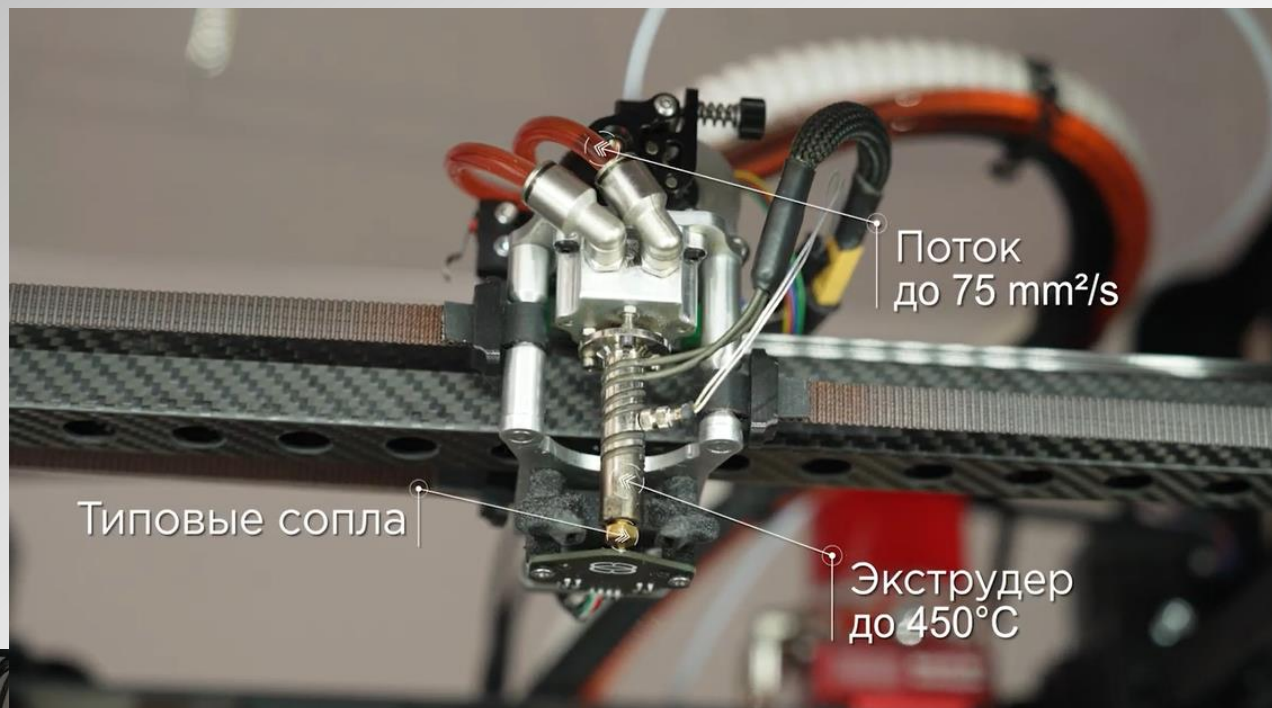

3D LIFE
ART-PRO

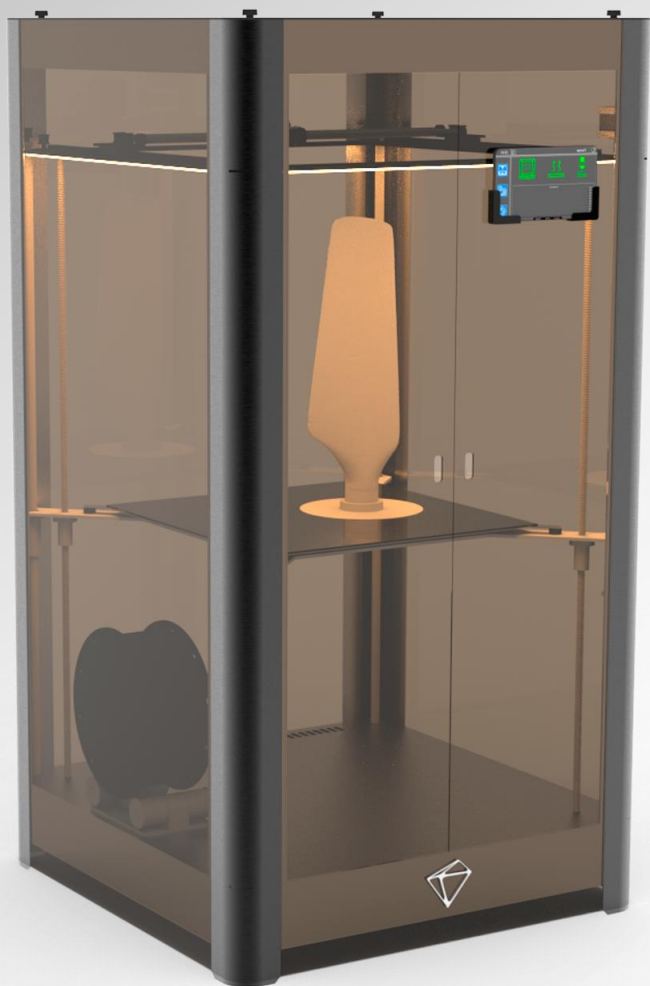

Максимальная
скорость печати
600 мм/сек

Управление
съемным
планшетом

Размеры построения
500 x 500 x 900

Экструдер
450°C

Камера
80°C

Платформа
150°C

СПАСИБО ЗА ВНИМАНИЕ!



ООО «ЗД ЛАЙФ»

404120, Россия,

Волгоградская обл.,

г. Волжский,

ул. Карбышева, 45Ф

+78442325345

mob. +79023628573

3DLIFELAB.ru

<https://vk.com/3dlifemade>

3dlife_vlz@mail.ru